

F8P



MULTIFUNCTION DISPLAY, BATTERY POWERED MULTIFUNKTION-ANZEIGE, LANGZEIT-BATTERIEBETRIEBEN

F8P display for panel mounting. Small size with integrated position sensor to be combined with **P50** magnetic band or magnetic ring **AM14** (with $\varnothing 14$) or **AM20** (with $\varnothing 20$), offers a complete system for measuring linear and angular displacements.

Main features:

- LCD display with digit 10mm height, high visibility.
- Housing in black anodized aluminum, easy installation through two screws on both sides of the instrument.
- Powered by a lithium battery 1 / 2AA 3.6V, 4 years life. The battery holder is external to the instrument for quick and easy replacement and is protected against polarity reversal in the case of incorrect installation of battery.

Main functions:

- Setting of counting direction, measurement units (mm, inches, degrees), decimal point, and multiplication factor
- absolute/relative and reset/preset mode

*Messanzeige F8P, kompakte Bauform, bietet ein komplettes System zur Messung von linearen Verschiebungen mit integriertem Magnet Band **P50** und Magnet Ring **AM14** (mit $\varnothing 14$) or **AM20** (mit $\varnothing 20$).*

Haupteigenschaften:

- 7- stellige Anzeige, h10 mm, sehr hohe Sichtbarkeit.
- Gehäuse aus schwarz eloxiertem Aluminium, einfache Montage durch zwei Bohrungen auf beidem Seiten.
- Angetrieben bei Lithium-Batterie 1/2 AA 3,6 V, 4 Jahre Lebensdauer. Der Batteriehalter ist außerhalb des Geräts für einen schnellen und einfachen Austausch, ist geschützt gegen Polaritätsumkehr im Fall von falschen Einsetzung.

Hauptfunktionen:

- Zählrichtung, Messeinheit (mm, inch, Grad), Dezimalfaktor sind einstellbar
- Ist- und Sollwert Mode, Preset-Wert aktivierbar

AVAILABLE COMBINATIONS - LIEFERBARE KOMBINATIONEN

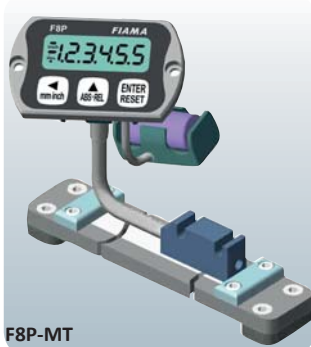

Power supply - Spannung	battery - Batterie ½ AA - 3,6Volts (lithium-thionyl chloride)
Sensor cable - Sensor Kabel	pre-wired and not detachable - vorverkabelt und nicht abtrennbar: Lg. 0,5–1–3–5m
Resolution - Auflösung "AM"	0,1mm - 1000 imp/rev - Imp/Umd
Max speed - Max Geschwindigkeit	2,5 m/s
Measure range - Anzeigebereich	-99999; 99999
Battery life - Batteriedauer	4 years - Jahre
Sensor case - Sensor Gehäuse	black anodized aluminium - Aluminium schwarz eloxiert
Max. distance sensor/band - max. Abstand Sensor/Band	1 mm
Keyboard - Tastatur	3 buttons for programming and function - 3 Funktionstasten
Protection degree - Schutzart	IP54 display; IP67 sensor
Working temperature - Betriebstemperatur	0-50°C
Relative humidity - Relative Feuchtigkeit	35-85%
EMC	2014/30/UE

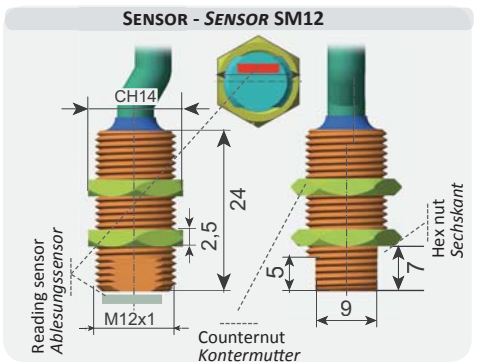
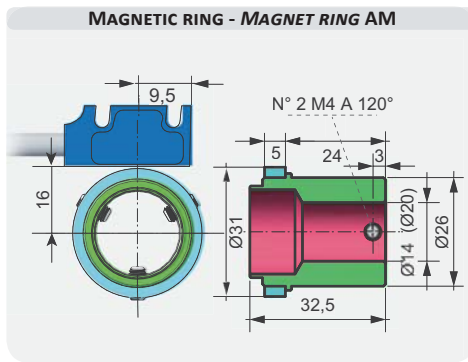
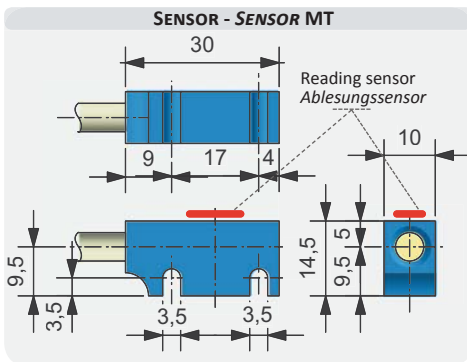
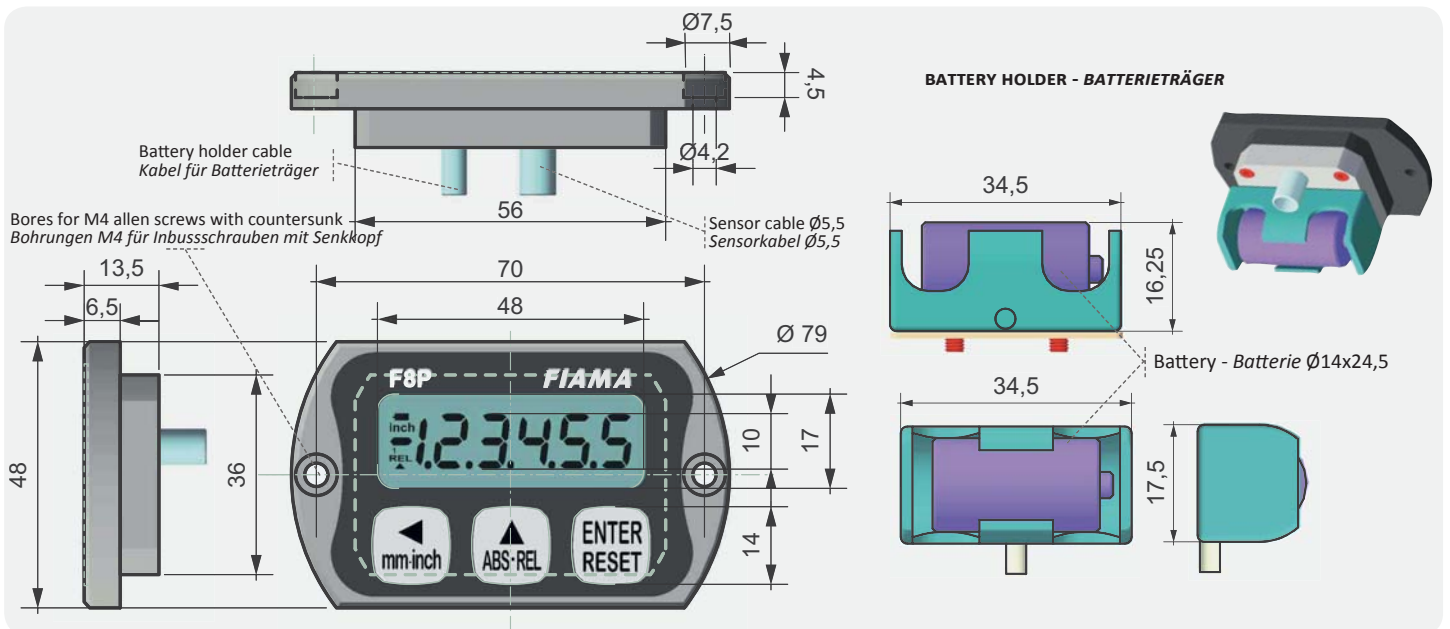

PART NR. CONFIGURATION - BESTELLMUSTER

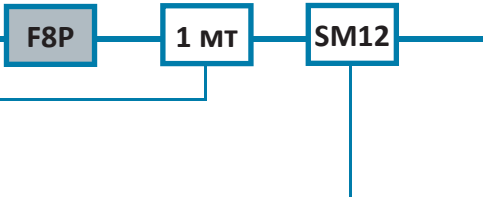

ELECTRICAL CONNECTION - SPANNUNG

cablen length - Kabellänge (meters - Meter):
0,5 - 1 m - 5 m - 10 m

SENSORS - SENSOREN (optional - auf Wunsch lieferbar)

- SM12 (for magnetic band - für Magnetband)
- AM14 (for magnet ring - für Magnetring)
- AM20 (for magnet ring - für Magnetring)

DEFINE LENGTH OF MAGNETIC BAND P50 - LÄNGE VON MAGNETBAND P50 DEFINIEREN

lengths from min. 30 cm then multiples of 50 cm, other lengths on request - Standardlängen von min. 30 cm dann vielfaches von 50cm, andere Längen auf Anfrage